



Algorithmentheorie

09 – Union-Find-Strukturen

Prof. Dr. S. Albers

Union-Find Strukturen

Problem:

Verwalte eine Familie von paarweise disjunkten Mengen unter den Operationen:

e.make-set(): Erzeugt eine neue Menge mit Element e .

e.find-set(): Liefert diejenige Menge M_i , die das Element e enthält.

union(M_i, M_j): Vereinigt die Mengen M_i und M_j zu einer neuen Menge.

Repräsentation der Mengen M_i :

M_i wird durch ein repräsentatives (kanonisches) Element aus M_i identifiziert.

Union-Find Strukturen

Operationen mit repräsentativen Elementen:

e.make-set():

Erzeugt eine neue Menge mit einzigem Element e . Die Menge wird durch e repräsentiert.

e.find-set():

Liefert den Namen des Repräsentanten derjenigen Menge, die das Element e enthält.

e.union(f):

Vereinigt die Mengen M_e und M_f , die die Elemente e und f enthalten zu einer neuen Menge M und liefert ein Element aus $M_e \cup M_f$ als Repräsentanten von M . M_e und M_f werden zerstört.

Folgerungen

- Ist n die Anzahl der *e.make-set()* Operationen und werden insgesamt m Operationen *e.make-set()*, *e.find-set()*, *e.union(f)* ausgeführt, so ist
 - $m \geq n$
 - nach höchstens $(n - 1)$ union – Operationen besteht die Kollektion von Mengen nur noch aus einer einzigen Menge

Anwendungs-Beispiel: Zusammenhangstest



Input: Graph $G = (V, E)$

Output: die Familie der Zusammenhangskomponenten von G

Algorithmus: Connected-Components

for all v **in** V **do** $v.$ *makeset*()

for all (u, v) **in** E **do**

if $u.$ *findset*() $\neq v.$ *findset*()

then $u.$ *union*(v)

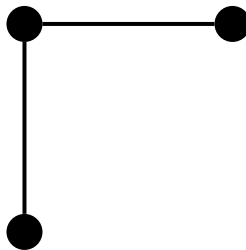
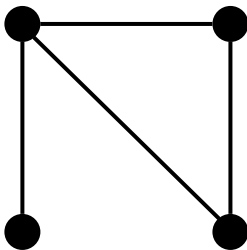

Same-Component (u, v) :

if $u.$ *findset*() = $v.$ *findset*()

then return *true*

Repräsentation durch verkettete Listen

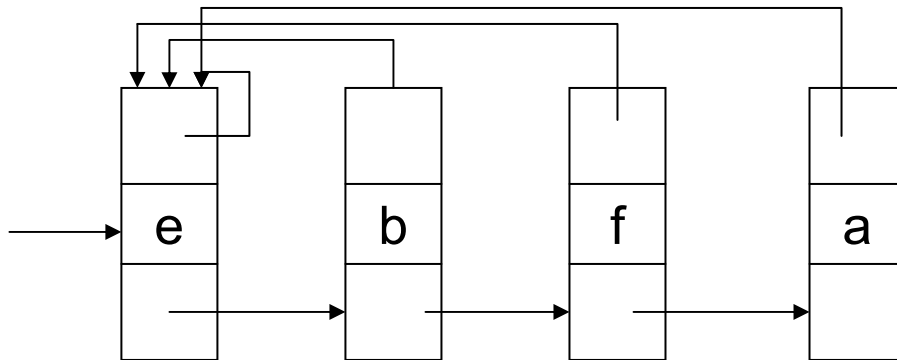

- *x.make-set()*
- *x.find-set()*
- *x.union(y)*

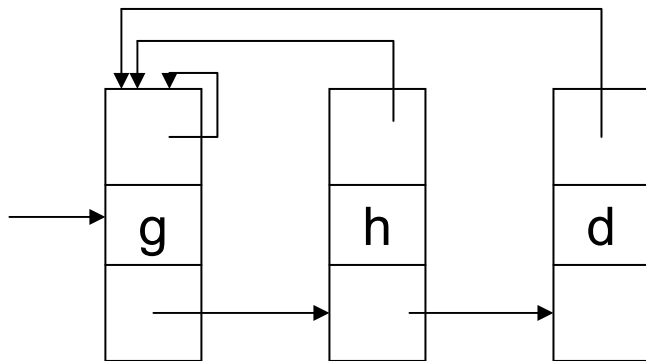

Repräsentation durch verkettete Listen

b.union(d)

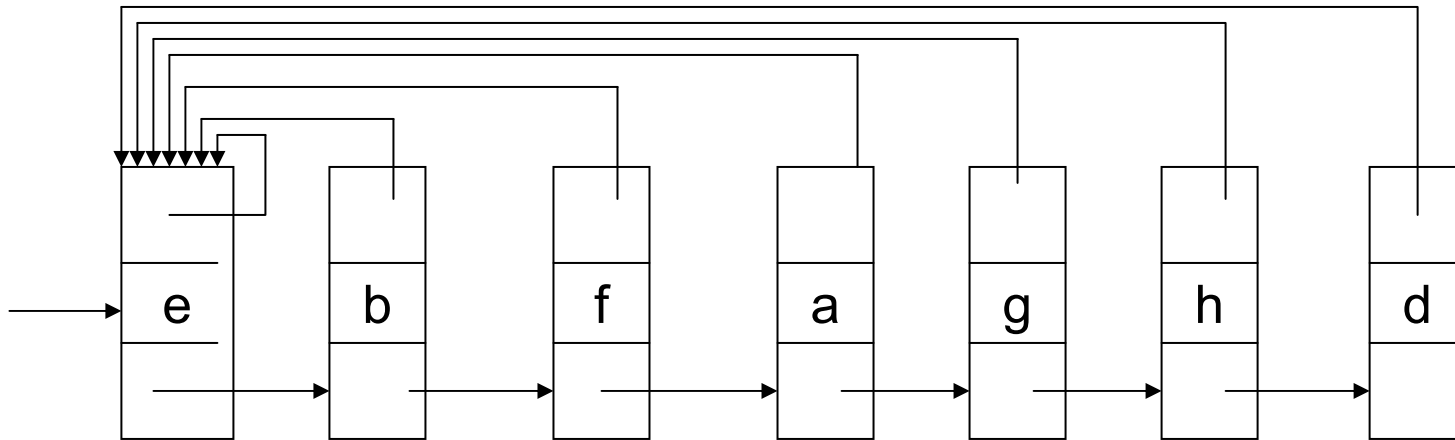

Teure Operations-Folge

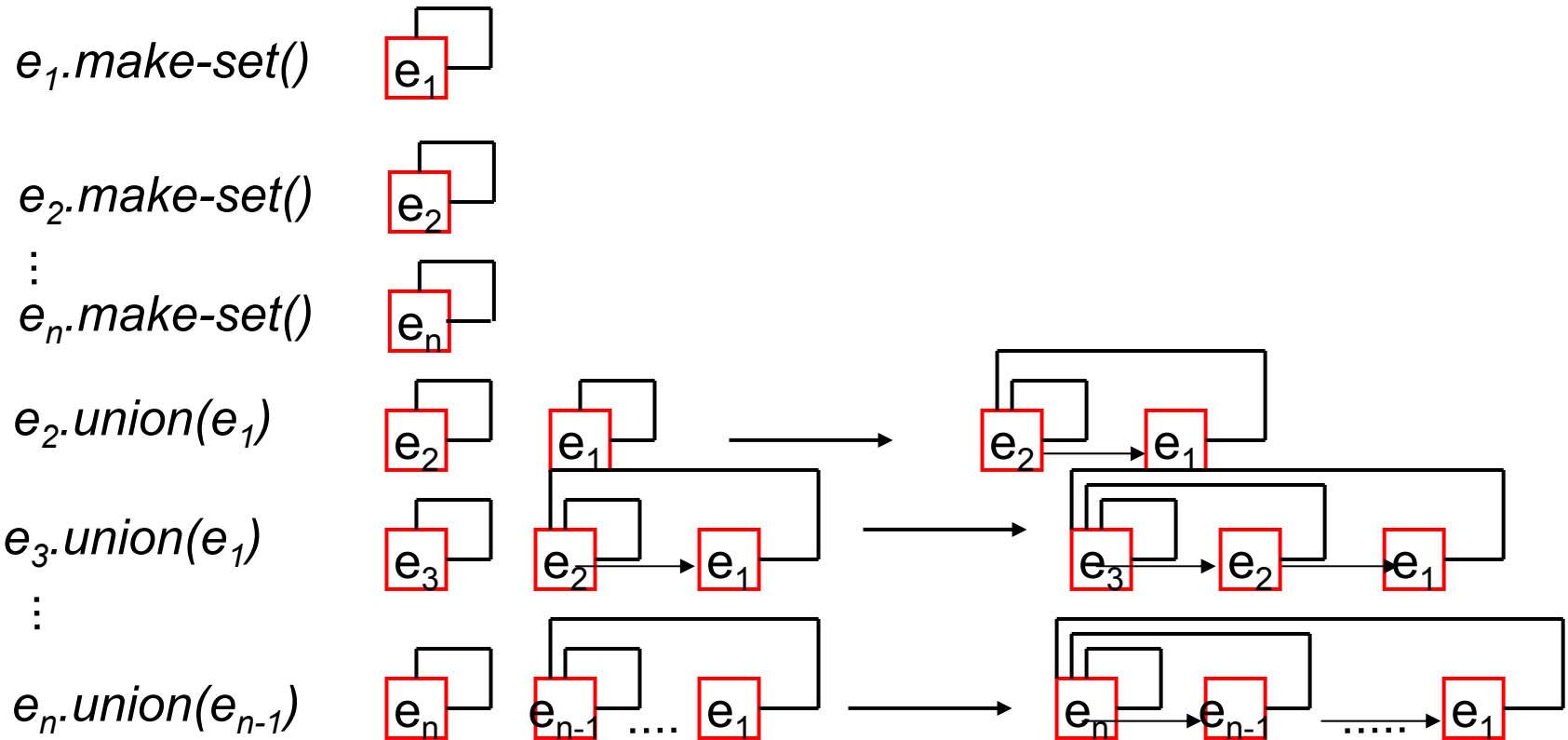

Längere Liste wird stets an kurze angehängt!

Zeigerzuweisungen im i -ten Schritt $e_i.union(e_{i-1})$:

$2n$ Operationen kosten Zeit:

Verbesserung

Gewichtete Union-Heuristik

**Hänge stets die kürzere an die längere Liste.
(Führe Listenlänge als Parameter mit).**

Satz

Bei Verwendung der gewichteten Union-Heuristik kann jede Folge von m *make-set()*, *find-set()*, und *union()*-Operationen, die höchstens n *make-set()* Operationen enthält, in Zeit $O(m + n \log n)$ ausgeführt werden.

Beweis

Betrachte Element e

Anzahl der Änderungen des Zeigers von e auf das repräsentative Element:

$\log n$

Repräsentation durch Wald von Bäumen

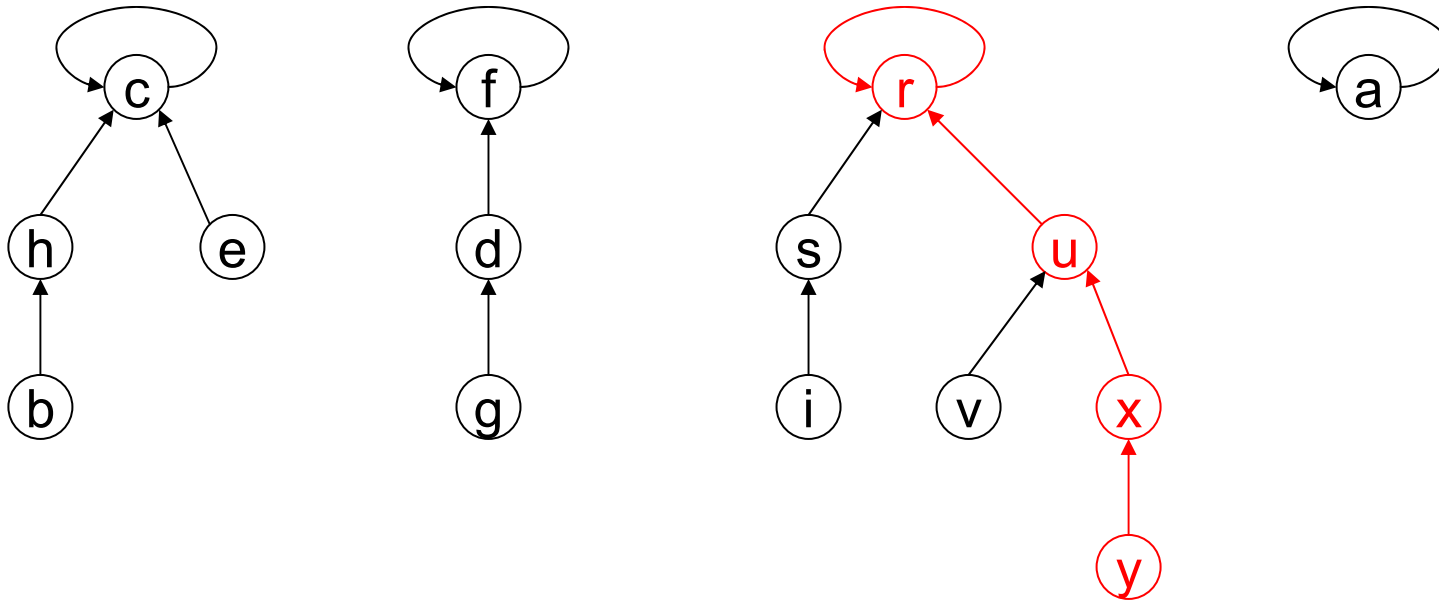

- `a.make-set()`
- `y.find-set()`
- `d.union(e)`: mache den Repräsentanten der einen Menge (z.B. `f`) zum direkten Vater des Repräsentanten der anderen Menge.

Beispiel

m = Gesamtanzahl der Operationen ($\geq 2n$)

for $i = 1$ **to** n **do** e_i .make-set()

for $i = 2$ **to** n **do** e_i .union(e_{i-1})

for $i = 1$ **to** f **do** e_1 .find-set()

n – ter Schritt

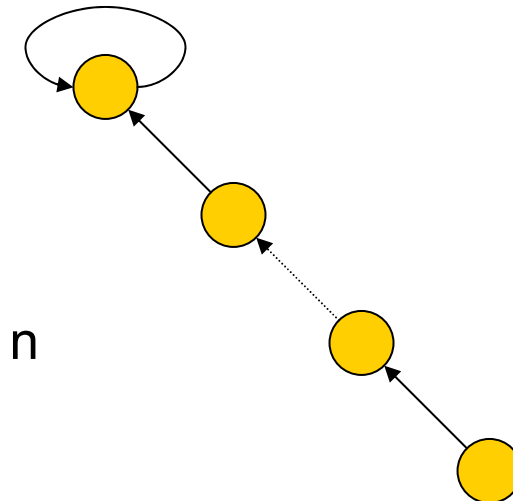

Kosten für f find-set Operationen: $O(f * n)$

Vereinigung nach Größe

zusätzliches Feld:

e.size = (#Knoten im Teilbaum von *e*)

e.make-set()

1 *e.parent* = *e*

2 *e.size* = 1

e.union(f)

1 *Link*(*e.find-set*(), *f.find-set*())

Vereinigung nach Größe

Link(e,f)

```
1 if e.size ≥ f.size
2   then f.parent = e
3         e.size = e.size + f.size
4   else /* e.size < f.size */
5         e.parent = f
6         f.size = e.size + f.size
```

Vereinigung nach Größe

Satz

Das Verfahren Vereinigung nach Größe hat folgende Invariante:

Ein Baum mit Höhe h hat mindestens 2^h Knoten

Beweis

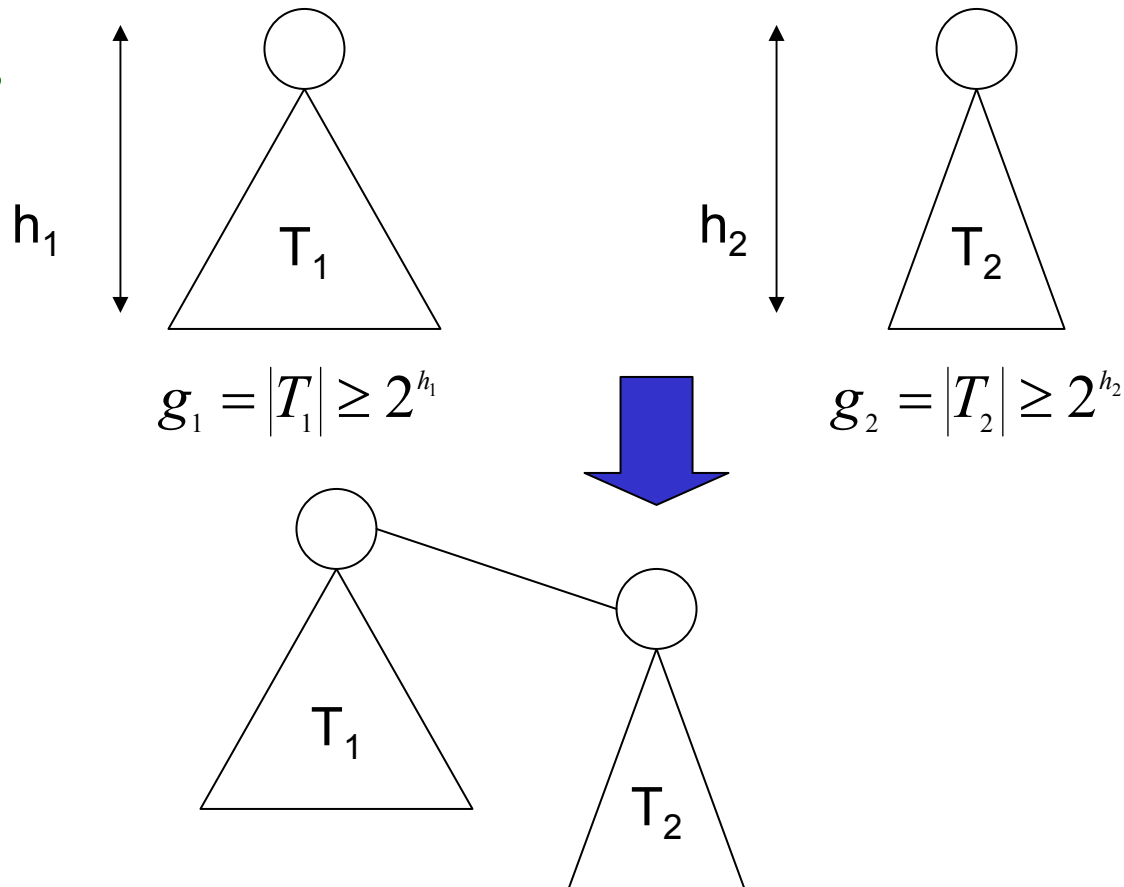

Vereinigung nach Größe

Fall 1: Der neue Baum ist genauso hoch wie T_1

$$g_1 + g_2 \geq g_1 \geq 2^{h_1}$$

Fall 2: Der neue Baum ist gewachsen

Höhe von T : $h_2 + 1$

$$g = g_1 + g_2 \geq 2^{h_2} + 2^{h_2} = 2^{h_2+1}$$

Konsequenz

Eine *find-set*-Operation kostet höchstens $O(\log n)$ viele Schritte, falls die Anzahl der *make-set*-Operationen gleich n ist.

Pfadverkürzung bei Find-Operation

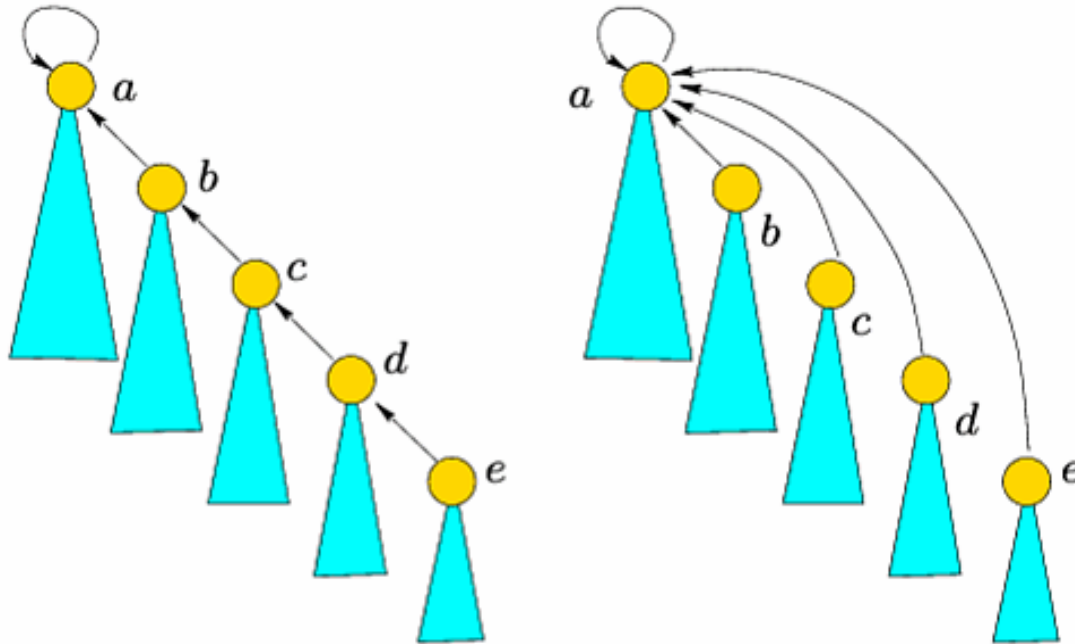

e.find-set()

- 1 **if** $e \neq e.parent$
- 2 **then** $e.parent = e.parent.find-set()$
- 3 **return** $e.parent$

Analyse der Laufzeit

m Gesamtanzahl der Operationen, davon

f *find-Set-Operation* und

n *make-Set-Operation*.

→ höchstens $n - 1$ *union-Operationen*

Vereinigung nach Größe:

$O(n + f \log n)$

Find-Operation mit Pfadverkürzung:

Falls $f < n$, $\Theta(n + f \log n)$

Falls $f \geq n$, $\Theta(f \log_{1+f/n} n)$

Analyse der Laufzeit

Satz (Vereinigung nach Größe und Pfadverkürzung)

Bei der Verwendung der Strategie *Vereinigung nach Größe* und *Pfadverkürzung* benötigen m Union-Find-Operation über n Elementen $\Theta(m * \alpha(m,n))$ Schritte.

$\alpha(m,n)$ = Inverse der Ackermann-Funktion

Ackermann-Funktion und Inverse

Ackermann-Funktion

$$\begin{aligned} A(1, j) &= 2^j && \text{für } j \geq 1 \\ A(i, 1) &= A(i - 1, 2) && \text{für } i \geq 2 \\ A(i, j) &= A(i - 1, A(i, j - 1)) && \text{für } i, j \geq 2 \end{aligned}$$

Inverse Ackermann-Funktion

$$\alpha(m, n) = \min \{ i \geq 1 \mid A(i, \lfloor m/n \rfloor) > \log n \}$$

Ackermann-Funktion und Inverse

$$A(i, \lfloor m/n \rfloor) \geq A(i, 1)$$

$$A(2, 1) = A(1, 2) = 2^2 = 4$$

$$A(3, 1) = A(2, 2) = A(1, A(2, 1)) = 2^4 = 16$$

$$A(4, 1) = A(3, 2) = A(2, A(3, 1)) = A(2, 16)$$

$$\geq 2^{2^{2^2}} = 2^{65536}$$

$$\alpha(m, n) \leq 4, \text{ für } n \text{ mit } \log n < 2^{65536}$$